



MTD 2081 VGSS

CZ	MIKROVLNNÁ TROUBA NÁVOD K OBSLUZE	SR/MNE	MIKROTALASNA RERNA UPUTSTVO ZA UPOTREBU
SK	MIKROVLNNÁ RÚRA NÁVOD NA OBSLUHU	FR	FOUR A MICRO-ONDES MODE D'EMPLI
PL	KUCHENKA MIKROFALOWA INSTRUKCJA OBSŁUGI	IT	FORNO A MICROONDE MANUALE DI ISTRUZIONI
HU	MIKROHULLÁMÚ SÜTŐ HASZNÁLATI ÚTMUTATÓ	ES	HORNO MICROONDAS MANUAL DE INSTRUCCIONES
DE	MIKROWELLENHERD BEDIENUNGSANLEITUNG	ET	MIKROLAINEAHI KASUTUSJUHEND
GB	MICROWAVE OVEN INSTRUCTION MANUAL	LT	MIKROBANGŲ KROSNELE INSTRUKCIJŲ VADOVAS
HR/BIH	MIKROVALNA PEĆNICA UPUTE ZA UPORABU	LV	MIKROVIĻŅU KRĀSNS ROKASGRĀMĀTA
SI	MIKROVALOVNA PEČICA NAVODILA	GR	ΦΟΥΡΝΟΣ ΜΙΚΡΟΚΥΜΑΤΩΝ ΕΓΧΕΙΡΙΔΙΟ ΟΔΗΓΙΩΝ

■ Před uvedením výrobku do provozu si důkladně přečtete tento návod a bezpečnostní pokyny, které jsou v tomto návodu obsaženy. Návod musí být vždy přiložen k přístroji. ■ Pred uvedením výrobku do prevádzky si dôkladne prečítajte tento návod a bezpečnostné pokyny, ktoré sú v tomto návode obsiahnuté. Návod musí byť vždy priložený k prístroju. ■ Przed pierwszym użyciem urządzenia prosimy o uważne zapoznanie się z instrukcjami dotyczącymi bezpieczeństwa i użytkowania. Instrukcja obsługi musi być zawsze dołączona. ■ A termék használatba vétele előtt figyelmesen olvassa el ezt a használati útmutatót és az útmutatóban található biztonsági rendelkezéseket. A használati útmutatót tartsa a készülék közelében. ■ Bitte lesen Sie vor der Inbetriebnahme des Produktes diese Anleitung und die darin enthaltenen Sicherheitshinweise aufmerksam durch. Die Bedienungsanleitung muss dem Gerät immer beigelegt sein. ■ Always read the safety&use instructions carefully before using your appliance for the first time. The user's manual must be always included. ■ Uvijek pročitajte sigurnosne upute i upute za uporabu prije prvog korištenja vašeg uređaja. Upute moraju uvijek biti priložene. ■ Pred vkladom izdelka temeljito preberite ta navodila in varnostne napotke, ki so navedeni v teh navodilih. Navodila morajo biti vedno priložena k napravi. ■ Uvek pažljivo pročitajte uputstva za sigurnost i upotrebu pre upotrebe uređaja po prvi put. Korisničko uputstvo mora uvek biti priloženo. ■ Avant de mettre le produit en service, lisez attentivement le présent mode d'emploi et les consignes de sécurité contenues dans le présent mode d'emploi. Le mode d'emploi doit toujours être fourni avec le produit. ■ Leggere sempre con attenzione le istruzioni di sicurezza ed uso prima di utilizzare l'apparecchio per la prima volta. Il manuale dell'utente deve essere sempre incluso. ■ Siempre lea cuidadosamente las instrucciones de seguridad y de uso antes de utilizar su artefacto por primera vez. Siempre debe estar incluido el manual del usuario. ■ Enne seadme esmakordset kasutamist lugege ohutus- ja kasutusjuhised alati hoolikalt läbi. Kasutusjuhend peab alati kaasas olema. ■ Pirms naudodamiesi prietaisu pirmąjį kartą, visuomet atidžiai perskaitykite saugos ir naudojimo instrukcijas. Kartą su gaminiu visada privalo būti juo naudotojo vadovas. ■ Pirms ierīces pirmās lietošanas reizes vienmēr rūpīgi izlasiet drošības un lietošanas norādījumus. Rokasgrāmata vienmēr jāpievieno ierīcei.

ΟΔΗΓΙΕΣ ΑΣΦΑΛΕΙΑΣ

Διαβάστε προσεκτικά και κρατήστε για μελλοντική χρήση!

Προσοχή: Οι οδηγίες χρήσης και ασφαλείας που υπάρχουν στο παρόν εγχειρίδιο, δεν συμπεριλαμβάνουν όλες τις πιθανές συνθήκες και σενάρια. Ο χρήστης πρέπει να κατανοήσει πως η φροντίδα και η προφύλαξη, είναι παράγοντες που δε μπορούν να ενσωματωθούν σε ένα προϊόν. Επομένως, ο χρήστης είναι υπεύθυνος για αυτούς τους παράγοντες κατά τη χρήση αυτής της συσκευής. Δεν ευθυνόμαστε για τυχόν φθορές κατά τη διάρκεια μεταφοράς, λανθασμένης χρήσης, διακύμανσης τάσης και αλλαγής ή τροποποίησης οποιουδήποτε μέρους της συσκευής.

Για την προστασία από κίνδυνο πυρκαγιάς ή ηλεκτρικού σοκ, βασικές οδηγίες προφύλαξης κατά τη διάρκεια της χρήσης της συσκευής, παρατίθενται τα παρακάτω:

1. Βεβαιωθείτε ότι η τάση στη πρίζα σας αντιστοιχεί στη τάση που παρέχεται στη συσκευή και ότι η πρίζα είναι σωστά γειωμένη.
2. Ποτέ μη χρησιμοποιείτε το φούρνο εάν η πόρτα είναι κατεστραμμένη, όταν ο φούρνος δε λειτουργεί σωστά, ή το καλώδιο είναι χαλασμένο.

ΠΡΟΣΟΧΗ: Είναι επικίνδυνο για οποιονδήποτε άνθρωπο, εκτός των ειδικών, να επιχειρήσει οποιαδήποτε επισκευή ή να αφαιρέσει οποιοδήποτε κάλυμμα το οποίο προσφέρει προστασία από τη ραδιενέργεια μικροκυμάτων. Όλες οι επισκευές ή προσαρμογές συμπεριλαμβανομένης αντικατάστασης καλωδίου θα πρέπει να γίνονται από επαγγελματίες σε κέντρο εξουσιοδοτημένου service. Αφαίρεση του καλύμματος με το καλώδιο προσαρμοσμένο, μπορεί να προκαλέσει έκθεση σε ενέργεια μικροκυμάτων ή ηλεκτρικό σοκ!

3. Προστατέψτε τη συσκευή απο άμεση επαφή με νερό ή άλλα υγρά, για την αποφυγή ηλεκτρικού σοκ. Μην επιχειρήσετε να φέρετε σε επαφή το καλώδιο με το νερό!
4. Μην λειτουργήσετε το φούρνο σε εξωτερικό χώρο ή σε υγρό περιβάλλον και μην αγγίζετε το καλώδιο και τη συσκευή με βρεγμένα χέρια. Κίνδυνος ηλεκτρικού σοκ.
5. Άμεση επιτήρηση συνιστάται για λειτουργία κοντά σε παιδιά!
6. Μην αφήνετε το φούρνο να λειτουργεί μόνος του.
7. Δεν συνιστάται να αφήνετε το καλώδιο συνδεδεμένο χωρίς επιτήρηση.

Αφαιρέσετε το καλώδιο από τη πρίζα σε κάθε περίπτωση. Μην αφαιρείτε το βύσμα από τη πρίζα τραβώντας το απο το καλώδιο.

8. Μη χρησιμοποιείτε το φούρνο κοντά σε καυτή επιφάνεια, πχ. εστίες κουζίνας. Προστατέψτε τη συσκευή από άμεση επαφή με το φως ήλιου.
9. Μην αφήνετε το καλώδιο της πρίζας να ακουμπά σε καυτές επιφάνειες ή σε κοφτερά σημεία.
10. Αποτρέψτε τη φωτιά στο εσωτερικό του φούρνου τηρώντας τα παρακάτω:
 - α) Μην υπερθερμενέτε το φαγητό.
 - β) Πρωτού τοποθετήσετε χαρτί ή πλαστική σακούλα στο φούρνο, αφαιρέστε τους συνδετήρες από αυτό.
 - γ) Μη θερμάνετε λάδι γιατί δε θα μπορείτε να υπολογίσετε τη θερμοκρασία του λαδιού. Μη τηγανίσετε φαγητό στο εσωτερικό. Καυτό λάδι μπορεί να καταστρέψει μέρη του φούρνου, πιάτα και να προκαλέσει φωτιά.
 - δ) Μετά τη χρήση, σκουπίστε τη πόρτα, το χερούλι και το εσωτερικό του φούρνου με ένα βρεγμένο πανί από ήπιο διάλυμα απορρυπαντικού και σκουπίστε με ένα στεγνό. Όλοι οι λεκέδες, λίπη και υπολείμματα από φαγητό θα αφαιρεθούν.

ΠΡΟΣΟΧΗ: Εαν η πορτά ή το χερούλι είναι κατεστραμμένα, ο φούρνος δε θα πρέπει να χρησιμοποιηθεί ωστόσο επισκευαστεί από έναν ειδικό. Ο φούρνος θα πρέπει να καθαριστεί από κάθε υπόλειμμα. Αδυναμία στο να κρατηθεί ο φούρνος καθαρός, μπορεί να προκαλέσει ζημία σε επιφάνεια και να επηρεάσει αρνητικά τη ζωή της συσκευής χαρακτηρίζοντάς τη ως επικίνδυνη. Μη χρησιμοποιήσετε λειαντικό καθαριστικό. Η συσκευή δε θα πρέπει να καθαρίζεται με καθαριστή ατμού.

- ε) Αν το μαγειρεμένο φαγητό στο εσωτερικό ξεκινήσει να καπνίζει και να αναφλέγεται, αφήστε τη πόρτα κλειστή, απενεργοποιήστε το φούρνο και αποσυνδέστε τον από τη πρίζα για την αποφυγή πυρκαγιάς.
 - στ) Όταν χρησιμοποιείτε οικολογικά δοχεία παρασκευασμένα από πλαστικό χαρτί ή άλλο εύλεκτο υλικό, μην αφήνετε το φούρνο χωρίς επιτήρηση ώστε να αποφύγετε πυρκαγιά.
11. Περιορίστε το κίνδυνο έκρηξης τηρώντας τα παρακάτω:

ΠΡΟΣΟΧΗ: Υγρά και άλλα πιάτα δε θα πρέπει να θερμάνονται σε αεροστεγή δοχεία λόγω πιθανής έκρηξης. Μωρουδιακά μπουκάλια με βιδωτά καπάκια ή πιπίλες συμπεριλαμβάνονται στα αεροστεγή δοχεία

- α) Όταν θερμάνετε υγρά, χρησιμοποιήστε δοχείο με μεγάλο στόμιο και αφού τα θερμάνετε αφήστε τα σε αδράνεια για 20 δευτερόλεπτα, ώστε να αποφύγετε το ξεχύλισμα από το βρασμό.
- β) Τα αυγά σε κέλυφος, τα βρασμένα αυγά, νερό που περιέχει λάδι και σφραγισμένα δοχεία από γυαλί δε θα πρέπει να ζεσταίνονται στο φούρνο μικροκυμάτων καθώς υπάρχει περίπτωση έκρηξης ακόμα και μετά τη λήξη της διαδικασίας. Πατάτες, λουκάνικα, κάστανα, θα πρέπει να είναι ξεφλουδισμένα πριν τα εισάγετε στο φούρνο.

γ) Η θέρμανση ποτών μπορεί να προκαλέσει καθυστερημένο βρασμό, πράγμα που πρέπει να υπολογίσετε όταν θα κρατάτε το δοχείο.

δ) Το περιεχόμενο σε βρεφικά δοχεία και βρεφικές τροφές, θα πρέπει να αναδεύεται ανάλογα με τη διαχείριση και τη θερμοκρασία τους πριν τη κατανάλωση για την αποφυγή πυρκαγιών.

12. Τα δοχεία είναι καυτά μετά τη θέρμανση. Χρησιμοποιείτε γάντια φούρνου ότα αφαιρείτε δοχεία από αυτόν. Προσέξτε να μη κάψετε το πρόσωπό σας και τα χέρια σας ερχόμενοι σε επαφή με καυτό ατμό.
13. Σηκώστε πάντα από την άκρη του καπακιού ή τη συσκευασία τροφίμων. Ανοίξτε τη σακούλα με τα πορσοπ από μια ασφαλή απόσταση από το πρόσωπό σας.
14. Προστατέψτε το δίσκο από καταστροφή:
 - α) Αφήστε το δίσκο να κρυώσει πρώτου τον καθαρίσετε.
 - β) Μη τοποθετήσετε καυτά πιάτα ή δοχεία όταν ο δίσκος είναι κρύος.
 - γ) Μη τοποθετήσετε παγωμένο φαγητό ή κρύα δοχεία όταν ο δίσκος είναι ζεστός.
15. Σιγουρευτείτε πως τα δοχεία δεν ακουμπάνε το εσωτερικό τοίχωμα του φούρνου κατά τη διαδικασία θέρμανσης.
16. Μην αποθηκεύσετε φαγητό ή άλλα αντικείμενα στο εσωτερικό του φούρνου. Ο φούρνος μπορεί να λειτουργήσει μόνος του απο επαναφορά ηλεκτρικού ρεύματος μετά από διακοπή.
17. Μην ενεργοποιήσετε το φούρνο αν δεν περιέχει φαγητό ή υγρά. Μπορεί να προκληθούν ζημιές στο φούρνο. Μη μπλοκάρτε ή καλύψετε κάποιο άνοιγμα του φούρνου.
18. Χρησιμοποιήστε εξαρτήματα τα οποία συνίστανται από το κατασκευαστή.
19. Χρησιμοποιήστε το φούρνο μόνο σε συνάρτηση με τις οδηγίες που παρέχονται σε αυτό το εγχειρίδιο. Αυτός ο φούρνος προορίζεται για οικιακή χρήση μόνο. Ο κατασκευαστής δεν ευθύνεται για ζημιές που προκλήθηκαν από ακατάλληλη χρήση αυτής της συσκευής.
20. Ο φούρνος μικροκυμάτων είναι σχεδιασμένος για να ζεσταίνει μονο φαγητά και υγρά. Αποξηραμένα φαγητά, ρουχισμός, παντόφλες, σφουγγάρια, βρεγμένο ύφασμα και σχετικά αντικείμενα μπορεί να προκαλέσουν τραυματισμό, έκρηξη, πυρκαγιά.
21. Αυτή η συσκευή προορίζεται για οικιακή χρήση και παρόμοιες περιοχές όπως:
 - Κουζίνες σε καταστήματα, γραφεία, και άλλο εργασιακό περιβάλλον.
 - Συσκευές που χρησιμοποιούνται στη γεωργική βιομηχανία.
 - Συσκευές που χρησιμοποιούνται από φιλοξενούμενους σε ξενοδοχεία.
 - Συσκευές που χρησιμοποιούνται στο κρεβάτι και για πρωινό.

22. Αυτή η συσκευή μπορεί να χρησιμοποιηθεί από παιδιά ηλικίας 8 ετών και άνω μόνο εάν επιτηρούνται ή έχουν καθοδηγηθεί να χρησιμοποιήσουν το προϊόν ορθά και έχοντας καταλάβει τους κινδύνους. Καθαρισμός και εργασίες συντήρησης από τον κάτοχο δε θα πρέπει να γίνονται από παιδιά εάν δεν έχουν συμπληρώσει τα 8 χρόνια ζωής τους και δεν είναι υπό επίτηρηση. Κρατήστε τη συσκευή και το καλώδιο μακριά από παιδιά τα οποία είναι νεότερα των 8 ετών.

Μην εκθέσετε τον εαυτό σας σε υπερβολική ενέργεια μικροκυμάτων.

1. Μην επιχειρήσετε να λειτουργήσετε τον φούρνο αν η πόρτα είναι ανοιχτή. Σε περίπτωση ανοιχτής πόρτας έρχεστε σε επαφή σε βλαβερές ενέργειες μικροκυμάτων. Μην επιχειρήσετε να σπάσετε ή να κρατήσετε τις κλειδαριές της πόρτας.

2. Μην εισάγετε αντικείμενα ανάμεσα στη πόρτα. Σιγουρευτείτε πως δεν έχει μείνει βρωμιά και υπολείμματα στο λάστιχο ή στα στοιχεία στεγανοποίησης της πόρτας.

3. Μην χρησιμοποιήσετε το φούρνο εάν είναι κατεστραμμένος. Η πόρτα θα πρέπει να είναι εξαιρετικά σφιχτή όταν είναι κλειστή και δε θα πρέπει να είναι κατεστραμμένη.

Παραδείγματα ζημιών στη πόρτα:

α) ΧΑΛΛΑΡΩΣΗ της πόρτας.

β) Χαμμένοι ή σπασμένοι ΜΕΝΤΕΣΕΔΕΣ.

γ) ΛΑΣΤΙΧΑ ΣΤΕΓΑΝΟΠΟΙΗΣΗΣ ΣΤΟ ΠΛΑΙΣΙΟ ΕΡΓΑΣΙΑΣ.

Τροποποιήσεις ή επισκευές στο φούρνο μικροκυμάτων θα πρέπει να γίνονται από πιστοποιημένο πρόσωπο.

4. Όπως στη πλειοψηφία συσκευών φουρνίσματος, αυστηρή επίβλεψη είναι απαραίτητη για την αποφυγή πυρκαγιάς.

Σε περίπτωση φωτιάς:

1. Μην ανοίξετε τη πόρτα του φούρνου.

2. Απενεργοποιήστε το φούρνο και αφαιρέστε το βύσμα από τη πρίζα.

3. Απενεργοποιήστε το κύριο διακόπτη τροφοδοσίας.

GR

ΚΑΘΑΡΙΣΜΟΣ

Επιβεβαιώστε πως έχετε αφαιρέσει το βύσμα τροφοδοσίας από τη πρίζα.

1. Χρησιμοποιήστε ένα υγρό πανί και καθαρίστε το εσωτερικό.

2. Καθαρίστε τα εξαρτήματα με σαπούνι και νερό.

3. Καθαρίστε το πλαίσιο της πόρτας, το λάστιχο και γύρω μέρη προσεκτικά χρησιμοποιώντας υγρό πανί βυθισμένο σε απορρυπαντικό πιάτων και σκουπίστε με ένα στεγνό.

Ο φούρνος μικροκυμάτων πρέπει να είναι γειωμένος. Το βύσμα θα πρέπει να είναι συνδεδεμένο σε μία γειωμένη πρίζα. Απευθυνθείτε σε έναν ηλεκτρολόγο αν έχετε κάποια αμφιβολία σχετικά με τη καλωδίωση.

1. Ο φούρνος είναι εξοπλισμένος με ένα μικρό καλώδιο για να μειωθεί το ρίσκο πτώσης.
2. Μεγαλύτερου μήκους καλώδια προϋποθέτουν:
 - a) Με σεβασμό στο ηλεκτρικό φορτίο, οι ονομαστικές τιμές για επέκταση καλωδίου & βύσματος θα πρέπει να ταιριάζουν με αυτές του φούρνου.
 - β) Το καλώδιο επέκτασης θα πρέπει να είναι 3-καλωδίων και το βύσμα γειωμένο.
 - γ) Το καλώδιο θα πρέπει να είναι καλά κρυμμένο ώστε να μη κρέμεται από οποιαδήποτε μονάδα της κουζίνας και για την αποφυγή πτώσης παιδιών.

ΣΚΕΥΗ & ΠΙΑΤΑ

Ρίσκο τραυματισμού

Πάντα να χρησιμοποιείτε δοχεία που είναι κατάλληλα για χρήση σε φούρνο μικροκυμάτων. Σφιστά σφραγισμένα δοχεία μπορεί να εκραγούν κατά τη διάρκεια θέρμανσης. Κλειστά δοχεία πρέπει να ανοίγονται για να μαγειρευτούν και πλαστικά δοχεία πρέπει να είναι τρυπημένα, δείτε Υλικά για να μάθετε τι υλικό μπορεί και τι δε μπορεί να χρησιμοποιηθεί στο φούρνο μικροκυμάτων. Μερικά μη μεταλλικά υλικά μπορεί να μην είναι ασφαλή για θέρμανση. Αν δεν είστε σίγουροι αν το υλικό είναι ή όχι ασφαλές, ανατρέξτε στα παρακάτω:

Δοκιμάστε το δοχείο:

1. Γεμίστε το δοχείο, για να ζεσταθεί στο φούρνο, με κρύο νερό (250ml).
2. Ζεστάνετε για 1 λεπτό στη μέγιστη ισχύ.
3. Ελέγξτε τη θερμοκρασία του δοκιμαζόμενου δοχείου προσεκτικά. Αν το δοκιμαζόμενο δοχείο είναι ζεστό, μη το χρησιμοποιήσετε στο φούρνο.
4. ΜΗ ΖΕΣΤΑΝΕΤΕ ΠΑΡΑΠΑΝΩ ΑΠΟ 1 ΛΕΠΤΟ.

ΚΙΝΔΥΝΟΣ για παιδιά: Τα παιδιά δε θα πρέπει να παίζουν με το υλικό συσκευασίας. Μην αφήνετε τα παιδιά να παίζουν με πλαστικές σακούλες. Κίνδυνος ασφυξίας.



Horký povrch!

Υλικά που μπορεί να χρησιμοποιηθούν στο φούρνο μικροκυμάτων

Δοχεία	Σημειώσεις
Αλουμινόχαρτο	Μόνο ως κάλυμμα μικρών μεριδίων φαγητού. Καλύπτοντας μικρές ποσότητες κρέατος ή πουλερικών με αλουμινόχαρτο αποτρέπει την υπερθέρμανση ή το κάψιμο του φαγητού. Το αλουμινόχαρτο πρέπει να είναι τουλάχιστον 2.5cm μακριά από την εσωτερική επιφάνεια του φούρνου (το αλουμινόχαρτο μπορεί να λυγίσει αν είναι πολύ κοντά)
Ταψιά	Ακολουθήστε τις οδηγίες του κατασκευαστή. Το κάτω μέρος του ταψιού πρέπει να είναι τουλάχιστον 5mm πάνω από το δίσκο. Ακατάλληλος χειρισμός μπορεί να ραγίσει το δίσκο.
Πλάκες	Χρησιμοποιήστε μόνο πλάκες και πιάτα που είναι κατάλληλα για χρήση σε φούρνο μικροκυμάτων. Ακολουθήστε τις οδηγίες του κατασκευαστή. Μη χρησιμοποιήσετε ραγισμένο ή κατεστραμμένο δοχείο.
Γυάλινα δοχεία, κανάτες	Πάντοτε να αφαιρείτε το καπάκι. Ζεστάνετε μόνο το φαγητό. Μη μαφειρέψετε! Τα περισσότερα γυάλινα δοχεία δεν ανταπεξέρχονται σε υψηλές θερμοκρασίες και μπορεί να ραγίσουν.
Γυάλινα πιάτα ψησίματος	Χρησιμοποιήστε μόνο γυάλινα πιάτα ψησίματος που είναι ανθεκτικά για υψηλές θερμοκρασίες. Σιγουρευτείτε πως το δοχείο δεν έχει μεταλικό περιγράμμα ή άλλα μεταλλικά αντικείμενα. Μη χρησιμοποιήσετε ραγισμένο ή κατεστραμμένο δοχείο.
Σακούλες ψησίματος	Ακολουθήστε τις οδηγίες του κατασκευαστή. Μη τις κλείνετε χρησιμοποιώντας συνδετήρες. Αφήστε τη σακούλα ελαφρώς ανοιχτή ώστε να εξέρχεται ο καυτός ατμός.
Δίσκος χαρτιού	Κατάλληλα μόνο για θέρμανση ή σύντομο μαγείρεμα. Μη αφήνετε αφήνετε το φούρνο χωρίς επιτήρηση.
Χαρτοπετσέτες	Χρησιμοποιήστε για να καλύψετε το φαγητό ή να αφαιρέστε λιωμένο λίπος. Χρησιμοποιήστε για μικρή διάρκεια μαγείρεμα μόνο. Μη αφήνετε το φούρνο χωρίς επιτήρηση.
Λαδόκολλα	Χρησιμοποιήστε για να καλύψετε φαγητό, να το συσκευάσετε και ως προστασία κατά του πισιλίσματος.
Πλαστικό υλικό	Χρησιμοποιήστε μόνο πλάκες και πιάτα που είναι κατάλληλα για χρήση σε φούρνο μικροκυμάτων. Ακολουθήστε τις οδηγίες του κατασκευαστή. Πλαστικό υλικό, κατάλληλο για φούρνο μικροκυμάτων, θα πρέπει να προμηθεύετε με την ετικέτα: "κατάλληλο για φούρνους μικροκυμάτων". Μερικά πλαστικά γίνονται πιο μαλακά από έκθεση σε μεγάλες θερμοκρασίες. "Σακούλες βρασίματος" θα πρέπει να κοπουν ή να τεμαχιστούν σύμφωνα με τις οδηγίες του κατασκευαστή.
Πλαστικό φύλλο συσκευασίας	Χρησιμοποιήστε μόνο πλάκες και πιάτα που είναι κατάλληλα για χρήση σε φούρνο μικροκυμάτων. Χρησιμοποιήστε για να καλύψετε το φαγητό και να διατηρήσετε το φαγητό υγρό κατά τη διάρκεια μαγειρέματος. Σιγουρευτείτε πως το πλαστικό δεν ακουμπά το φαγητό καθώς μαγειρεύεται.
Θερμόμετρα	Χρησιμοποιήστε θερμόμετρα που είναι κατάλληλα για χρήση σε φούρνο μικροκυμάτων. (Θερμόμετρα για κρέας, προϊόντα ψωμιού και γλυκά)
Κέρινο χαρτί	Χρησιμοποιήστε για να καλύψετε το φαγητό, ως προστασία κατά του πισιλίσματος και για να διατηρήσετε το φαγητό υγρό.

Υλικά, το οποίο δε πρέπει να χρησιμοποιηθεί

Σκεύη και πιάτα	Σημειώσεις
Αλουμινίου πατέλες και ταψιά	Κίνδυνος λυγίσματος. Μετακινήστε το φαγητό σε δοχείο που είναι κατάλληλο για χρήση σε φούρνο μικροκυμάτων.
Χάρτινα κουτιά με μεταλλικές λαβές	Κίνδυνος λυγίσματος. Μετακινήστε το φαγητό σε δοχείο που είναι κατάλληλο για χρήση σε φούρνο μικροκυμάτων.
Μεταλλικά πιάτα και πιάτα με μεταλλικές λαβές	Το μέταλλο εμποδίζει τη διείσδυση τη ενέργειας μικροκυμάτων. Μεταλλικές λαβές μπορεί να λυγίσουν.
Ενσύρματα δακτύλια κλεισίματος	Κίνδυνος λυγίσματος και πυρκαγιάς στο εσωτερικό του φούρνου.
Χάρτινες σακούλες	Κίνδυνος πυρκαγιάς στο εσωτερικό του φούρνου.
Αφρώδες υλικό	Πλαστικός αφρός μπορεί να λιώσει σε μεγάλες θερμοκρασίες
Ξύλο	Το ξύλο στεγνώνει και μπορεί να σπάσει καθώς μαγειρεύεται.

Χρήση υλικών για φούρνο μικροκυμάτων γκριλ και μαγείρεμα

Υλικό	Μικροκύματα	Γκριλ	Συνδιασμός
Πυρέξ	Ναι	Ναι	Ναι
Κοινό γυαλί	Όχι	Όχι	Όχι
Κεραμικό	Ναι	Ναι	Ναι
Πλαστικό πιάτο για μικροκύματα	Ναι	Ναι	Όχι
Λαδόκολλα	Ναι	Ναι	Όχι
Μεταλλική σχάρα	Όχι	Ναι	Όχι
Μεταλλικό ταψί	Όχι	Ναι	Όχι
Αλουμινόχαρτο	Όχι	Ναι	Όχι

ΣΥΝΑΡΜΟΛΟΓΗΣΗ

- ① Σύστημα ασφαλείας
- ② Παράθυρο πόρτας
- ③ Αξονας δίσκου
- ④ Δακτυλίδι
- ⑤ Πλήκτρο ανοίγματος πόρτας
- ⑥ Πίνακας λειτουργιών
- ⑦ Κυματομορφή
- ⑧ Γυάλινος δίσκος
- ⑨ Grill
- ⑩ Μεταλλική σχάρα (μόνο για λειτουργία Grill)

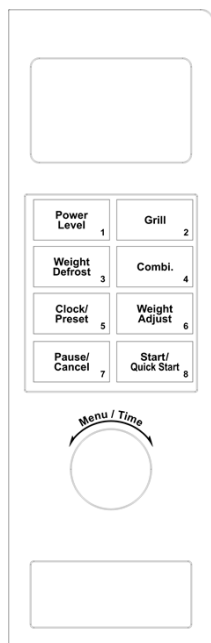
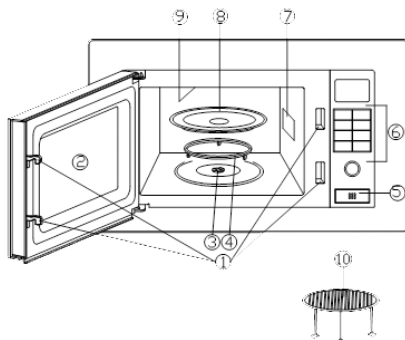

ΟΘΟΝΗ

- Αναγράφει το χρόνο μαγειρέματος, ισχύ, πρόγραμμα, ώρα

POWER LEVEL (ΕΠΙΠΕΔΟ ΙΣΧΥΟΣ)

- Ανάλογα με τον αριθμό πατήματος του πλήκτρου ρυθμίζεται και η ισχύς

GRILL (ΓΚΡΙΛ)

- Πιέστε για να επιλέξετε πρόγραμμα γκριλ

WEIGHT DEFROST (ΑΠΟΨΥΞΗ ΜΕ ΒΑΡΟΣ)

- Πιέστε για να επιλέξετε απόψυξη με βάση το βάρος

COMBI. (ΣΥΝΔΙΑΣΜΟΣ ΜΕ ΓΚΡΙΛ)

- Πιέστε για να θέσετε συνδιασμό γκριλ με μικροκύματα

CLOCK/PRESET (ΡΟΛΟΙ/ΠΡΟΓΡΑΜΜΑ)

- Πιέστε για να θέσετε την ώρα
- Χρησιμοποιείται για επιλογή προγράμματος

WEIGHT ADJUST (ΥΠΟΛΟΓΙΣΜΟΣ ΒΑΡΟΥΣ)

- Πιέστε για να θέσετε βάρος του φαγητού ή ανάλογα με τις μερίδες.

PAUSE/CANCEL (ΠΑΥΣΗ/ΑΚΥΡΩΣΗ)

- Πιέστε για ακύρωση μίας ρύθμισης ή επανενκίνησης του φούρνου πριν την επιλογή προγράμματος
- Πιέστε μία φορά για παύση επιλεγμένου προγράμματος, ξανα πιέστε για ακύρωση προγράμματος.
- Επίσης χρησιμεύει για επιλογή παιδικής κλειδαριάς.

START/QUICK START (ΕΚΚΙΝΗΣΗ/ΓΡΗΓΟΡΗ ΕΚΚΙΝΗΣΗ)

- Πιέστε για εκκίνηση προγράμματος μαγειρέματος
- Πατήστε επαναλαμβανόμενα για να θέσετε γρήγορη εκκίνηση

MENU/TIME (MENU/ΧΡΟΝΟΣ)

- Περιστρέψτε για επιλογή χρόνου μαγειρέματος
- Περιστρέψτε αριστερόστροφα για επιλογή προγράμματος στο αυτόματο μαγείρεμα.

ΕΓΚΑΤΑΣΤΑΣΗ ΤΟΥ ΔΙΣΚΟΥ



1. Μη περιστρέψετε το δίσκο με το άνω μέρος προς τα κάτω. Η κίνηση του δίσκου δε θα πρέπει να εμποδίζεται.
2. Μη λειτουργήσετε το φούρνο χωρίς το στήριγμα και το δίσκο.
3. Όλα τα φαγητά και δοχεία θα πρέπει να τοποθετούνται στο δίσκο.
4. Σε περίπτωση που ο δίσκος ή το περιστρεφόμενο στήριγμα είναι κατεστραμμένα, επικοινωνήστε με κεντρικό κέντρο service.

ΕΓΚΑΤΑΣΤΑΣΗ

Ονομασία τμημάτων

① Θάλαμος	1
② Άνω μέρος	1
③ Βίδα 4x8	4
④ Βίδα 4x10	4
⑤ Πλαίσιο	1
⑥ Φούρνος μικροκυμάτων	1
⑦ Βίδα 3x25	4
⑧ Επέκταση ποδιών	4

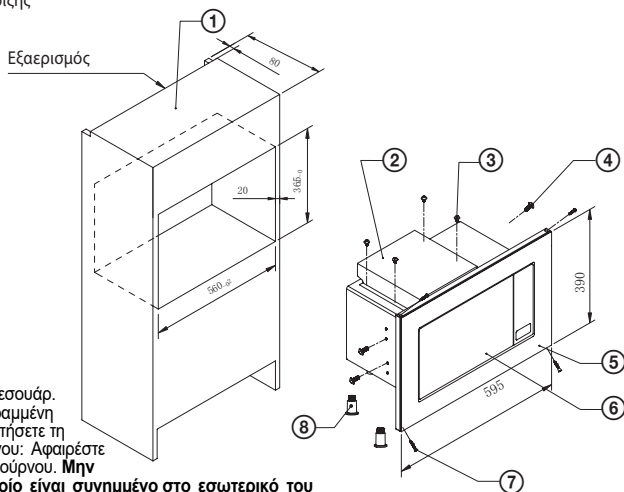

Αφαιρέστε το κουτί της συσκευής και όλα τα αξεσουάρ. Σιγουρευτείτε πως η συσκευή δεν είναι κατεστραμμένη (λυγισμένη ή χαλασμένη πόρτα). Μην εγκαταστήσετε τη συσκευή αν είναι κατεστραμμένη. Σώμα φούρνου: Αφαιρέστε όλα τα προστατευτικά από την επιφάνεια του φούρνου. **Μην αφαιρέσετε το ορθογώνιο κάλυμμα το οποίο είναι συννημένο στο εσωτερικό του φούρνου.**

ΕΓΚΑΤΑΣΤΑΣΗ

1. Επιλέξτε μία λεία επιφάνεια με αρκετό χώρο αερισμού.
 - α) Μπλοκάροντας τους αεραγωγούς μπορείτε να καταστρέψετε τη συσκευή
 - β) Τοποθετήστε το φούρνο όσο πιο μακριά είναι δυνατό από το ραδιόφωνο ή τη τηλεόραση. Η εκπομπή τηλεόρασης και ραδιοφώνου μπορεί να εμπλακεί στα σήματα μικροκυμματος.
 2. Τοποθετήστε τα εξαρτήματα στα πόδια (δες **εικόνα 1**).
 3. Εφαρμόστε το άνω μέρος με τις 4 βίδες (③). Σιγουρευτείτε οτι είναι στο πίσω μέρος, δες **εικόνα 2**.
 4. **Χρησιμοποιήστε** 4 βίδες (④) για να εφαρμόσετε το πλαίσιο, δες **εικόνα 3**.
- ΠΡΟΣΟΧΗ:** Το άνω μέρος του εσωτερικού του πλαισίου έχει την ένδειξη TOP
5. Τοποθετήστε το φούρνο στο θάλαμο, δες **εικόνα 4**. Μη καλύψετε τους αεραγωγούς, τοποθετήστε τον στο κέντρο.
 6. Βιδώστε το φούρνο χρησιμοποιώντας 4 βίδες (⑦), δες **εικόνα 5**.

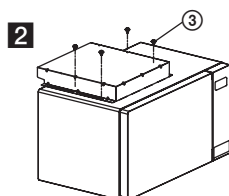
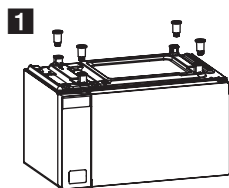

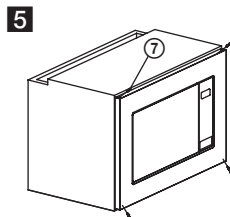
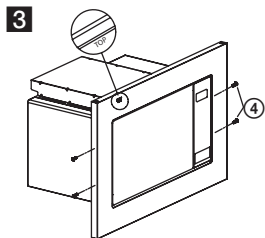

7. Συνδέστε τη συσκευή στη πρίζα. Σιγουρευτείτε πως η τάση και οι συχνότητες του δικτύου συμβαδίζουν με τις πληροφορίες στην ετικέτα της συσκευής.

ΠΡΟΣΟΧΗ: Μη τοποθετήσετε τη συσκευή πάνω σε σόμπα ή ηλεκτρική εστία, ή σε κάποια άλλη συσκευή θέρμανσης. Τοποθετώντας τη συσκευή σε ένα τέτοιο μέρος μπορεί να καταστρέψει το φούρνο και να χάσετε την εγγύηση.



ΛΕΙΤΟΥΡΓΙΕΣ ΦΟΥΡΝΟΥ

Οδηγίες λειτουργίας

Ο φούρνος χρησιμοποιεί μοντέρνα ηλεκτρονικά συστήματα για τη ρύθμιση παραμέτρων μαγειρέματος ώστε να ανταποκρίνονται στις προτιμήσεις σας. Αν κατά τη διάρκεια μαγειρέματος πιέσετε το πλήκτρο **PAUSE/CANCEL**, το πρόγραμμα σταματάει και μπορείτε να συνεχίσετε πατώντας το πλήκτρο **START/QUICK START**. Μόλις ξανα πατήσετε το πλήκτρο **PAUSE/CANCEL**, το πρόγραμμα ακυρώνεται. Όταν το μαγείρεμα ολοκληρωθεί, θα ακουστεί ένας ήχος (μπιπ) και η ένδειξη **END** θα εμφανιστεί στην οθόνη.

1. Ρυθμίζοντας την ώρα

Μόλις ο φούρνος συνδεθεί στη πρίζα, η ένδειξη "1:00" θα εμφανιστεί στην οθόνη και θα ακουστεί ένας ήχος (μπιπ). Πατήστε το πλήκτρο **CLOCK/PRESET** για 3δευτ. ώστε να θέσετε την ώρα. Πατήστε επαναλαμβανόμενα για να επιλέξετε 24ωρη (Hr24) ή 12ωρη (Hr12) λειτουργία.

Όταν επιλέξετε τη λειτουργία, ρυθμίστε το ρολόι περιστρέφοντας το πλήκτρο **TIME/MENU** και επιβεβαιώστε πατώντας **CLOCK/PRESET**. Χρησιμοποιήστε την ίδια διαδικασία για τα λεπτά.

2. ΜΑΓΕΙΡΕΥΟΝΤΑΣ

- 1) Επιλέξτε την επιθυμητή ισχύ πατώντας το πλήκτρο **POWER LEVEL** όπως αναγράφεται στο σχεδιάγραμμα. Ο μέγιστος χρόνος μαγειρέματος είναι 95 λεπτά.
- 2) Χρησιμοποιώντας το πλήκτρο **TIME/MENU** θέστε τον επιθυμητό χρόνο μαγειρέματος.
- 3) Επιβεβαιώστε πατώντας το πλήκτρο **START/QUICK START** και ο φούρνος θα ξεκινήσει να μαγειρεύει.

Πίνακας ισχύς μαγειρέματος

Αριθμός επιπέδου ισχύς	Ισχύς	Χρήση
1x	100 %	Γάλα, βράσιμο νερού, λαχανικά, ποτά
2x	80 %	Ρύζι, κοτόπουλο, κιμάς, ψάρι
3x	60 %	Σάλτσα κρέατος, ψάρι
4x	40 %	Προετοιμασία σούπας, λιώσιμο βουτύρου
5x	20 %	Λιώσιμο παγωτού
6x	0 %	Ανεμιστήρας ή χρονοδιακόπτης μαγειρέματος

Σημείωση: Αν δεν επιλέξετε ισχύ, ο φούρνος θα λειτουργήσει στο μέγιστο της ισχύς του. Μπορείτε να βρείτε το επίπεδο ισχύς κατά τη διάρκεια μαγειρέματος πατώντας το πλήκτρο **POWER LEVEL**.

3. Γρήγορη εκκίνηση

Πατώντας επαναλαμβανόμενα το πλήκτρο Start/Quick Start (Start/Γρήγορη εκκίνηση) επιλέξετε τη διάρκεια μαγειρέματος, ο φούρνος θα ξεκινήσει με πλήρη ισχύ εξόδου. Κάθε πάτημα ανταποκρίνεται σε 3δευτ. Η μεγαλύτερη πιθανή διάρκεια σε αυτή την επιλογή είναι 10 λεπτά. Με το πέρασ των λεπτών, ακούγεται μια ηχητική ειδοποίηση και εμφανίζεται η ένδειξη END (Τέλος) στην οθόνη.

4. Απόψυξη με βάση το βάρος

Ο χρόνος απόψυξης και η ισχύς ρυθμίζονται αυτόματα αφού εισάγετε το βάρος. Εύρος βάρους κατεψηγμένων φαγητών: 100–1800 g.

Παράδειγμα: Αν θέλετε να αποψύξετε 200g φαγητού.

- 1) Πατήστε το πλήκτρο **WEIGHT/DEFROST**.
- 2) Πατήστε το πλήκτρο **WEIGHT ADJUST** και επιλέξετε το βάρος με βάση τα πατήματα του πλήκτρου.
- 3) Εκκινήστε τη διαδικασία απόψυξης πατώντας το πλήκτρο **START/QUICK START**.

Σημείωση: Ο κύκλος διακόπεται κατά τη διάρκεια απόψυξης και ακούγεται ένας ήχος (μπιπ) - γυρίστε το φαγητό και συνεχίστε πατώντας το πλήκτρο **START/QUICK START**.

5. Χρησιμοποιώντας το Γκριλ

Χρησιμοποιώντας το γκριλ είναι ειδικά διαμορφωμένο για να μαγειρεύει φέτες κρέατος, μπριζόλες, παιδάκια, γύρο, λουκάνικα ή κομμάτια κοτόπουλου. Η μέγιστη διάρκεια για το γκριλ είναι 95 λεπτά.

Παράδειγμα: Αν θέλετε να προγραμματίσετε 12 λεπτά γκριλ

- 1) Πατήστε το πλήκτρο **GRILL**
- 2) Περιστρέψτε το πλήκτρο **TIME/MENU** για να επιλέξετε τον επιθυμητό χρόνο γριλ.
- 3) Πιέστε το πλήκτρο **START/QUICK START** για να εκκινήσετε τη διαδικασία.

6. Σχέδιο

Αυτή η λειτουργία σας επιτρέπει να τρέξετε ένα από τα προηγούμενα προγράμματα ταυτόχρονα.

Παράδειγμα: Είναι 08:00 και θέλετε να ξεκινήσετε το μαγείρεμα στις 11:30

- 1) Επιλέξετε το επιθυμητό πρόγραμμα.
- 2) Πατήστε το πλήκτρο **CLOCK/PRESET**.
- 3) Περιστρέψτε το πλήκτρο στη θέση **TIME/MENU** και θέστε την ώρα στις 11:00.
- 4) Πιέστε το πλήκτρο **CLOCK/PRESET** μία φορά.
- 5) Περιστρέψτε το πλήκτρο **TIME/MENU** και θέστε τα λεπτά στις 11:30.
- 6) Πατήστε το πλήκτρο **CLOCK/PRESET**.

Σημείωση: Αφού επιλέξετε το σχέδιο, μπορείτε να βρείτε την ώρα πατώντας το πλήκτρο **CLOCK/PRESET**. Η ώρα αναγράφεται για 5δευτ. Μπορείτε να ακυρώσετε το σχέδιο πατώντας το πλήκτρο **PAUSE/CANCEL** μέσα σε αυτά τα 5δευτ.

7. Αυτόματο μαγείρεμα

Η ισχύς μαγειρέματος και διάρκεια δε χρειάζεται να επιλεχθούν για τους παρακάτω τύπους φαγητού. Απλά επιλέξτε το τύπο φαγητού και το βάρος/ποσότητα του.

Menu	Φαγητό	
1	Ποτά (200ml)/(φλιτζάνι)	1. Όταν μαγειρεύετε γάλα/καφέ και πατάτες, πατώντας το πλήκτρο Weight/Clock η οθόνη δείχνει τον αριθμό των τεμαχίων του φαγητού με βάση το βάρος
2	Ρύζι (g)	2. Στα προγράμματα menu 7,8,9 το πρόγραμμα θα διακοπεί και μία ηχητική ένδειξη θα σας προειδοποιήσει να ενεργοποιήσετε. Έπειτα κλείστε τη πόρτα και πατήστε Start/Quick start για να συνεχίσετε το μαγείρεμα.
3	Μακαρόνια (g)	3. Το αποτέλεσμα του αυτόματου μαγειρέματος εξαρτάται από παράγοντες όπως διακυμάνσεις τάσης, σχήμα & μέγεθος φαγητού, τη προσωπική σας προτίμηση στο τι ονομάζεται "καλοψημένο", κλπ. Αν δε βρίσκετε ικανοποιητικά τα αποτελέσματα, τροποποιήστε κατάλληλα το χρόνο μαγειρέματος.
4	Πατάτες (τεμάχιο 230±10g)	4. Όταν μαγειρεύετε μακαρόνια, προσθέστε βραστό νερό πριν το μαγείρεμα.
5	Αυτόματη θέρμανση (g)	
6	Ψάρι (g)	
7	Κοτόπουλο (g)	
8	Βόειο κρέας (g)	
9	Κιμάς (g)	

Παράδειγμα: μαγείρεμα 400g ψαριού

- 1) Περιστρέψτε το πλήκτρο **TIME/MENU** αριστερόστροφα και επιλέξτε τύπο φαγητού με βάση το παραπάνω πινακάκι.
- 2) Πιέστε **WEIGHT ADJUST**. Συνεχίστε να πιέζετε το πλήκτρο για να επιλέξετε το επιθυμητό βάρος ή τεμάχιο.
- 3) Πιέστε το πλήκτρο **START/QUICK START**.

8. Συνδιασμός γκριλ και μαγείρεμα με μικροκύματα

Ο μέγιστος χρόνος μαγειρέματος για τον συνδιασμό είναι 95 λεπτά. 2 συνδιασμοί είναι διαθέσιμοι, **COMBI-1** κατάλληλο για προετοιμασία ψαριού και ψησίματος (30% μικροκύματα, 70% γκριλ) και **COMBI-2** κατάλληλο για ομελέτες, πουτίγκες, βραστές πατάτες και πολτό (55% μικροκύματα, 45% γκριλ).

Παράδειγμα: Θέλετε να μαγειρέψετε στη λειτουργία Co-1 για 25 λεπτά

- 1) Πιέστε το πλήκτρο **COMBI** δύο φορές.
- 2) Περιστρέψτε το πλήκτρο **TIME/MENU** μέχρι η οθόνη να δείξει το χρόνο 25:00.
- 3) Πιέστε **START/QUICK START**.

Παράδειγμα: Θέλετε να μαγειρέψετε στη λειτουργία Co-2 για 12 λεπτά

- 1) Πιέστε το πλήκτρο **COMBI** για τρεις φορές.
- 2) Περιστρέψτε το πλήκτρο **TIME/MENU** μέχρι η οθόνη να δείξει το χρόνο 12:00.
- 3) Πιέστε **START/QUICK START**.

10. Παιδική κλειδαριά

ΚΛΕΙΔΩΜΑ: Πιέστε το πλήκτρο **Pause/Cancel** για 3δευτ. ένας ήχος ανακοινώνει την ενεργοποίηση της κλειδαριάς και η ένδειξη **CHILD LOCK** εμφανίζεται στην οθόνη.

ΞΕΚΛΕΙΔΩΜΑ: Πιέστε το πλήκτρο **Pause/Cancel** για 3δευτ. ένας ήχος ανακοινώνει την απενεργοποίηση της κλειδαριάς. Η ένδειξη στην οθόνη θα εξαφανιστεί.

ΑΝΤΙΜΕΤΩΠΙΣΗ ΠΡΟΒΛΗΜΑΤΩΝ

Πρόβλημα	Πιθανή αιτία	Λύση
Ο φούρνος δε θα ξεκινήσει.	(1) Το βύσμα τροφοδοσίας δεν έχει συνδεθεί στη πρίζα.	Ξεσυνδέστε το βύσμα και ξανα συνδέστε το μετά απο 10sec.
	(2) Το κύκλωμα ή ο διακόπτης κυκλώματος κάρκε.	Αντικαταστήστε την ασφάλεια με τη βοήθεια ενός εξουσιοδοτημένου κέντρου service.
	(3) Ελαττωματική πρίζα.	Συνδέστε άλλη συσκευή στη πρίζα.
Ο φούρνος δε ζεσταίνει.	(4) Η πόρτα δεν έχει κλείσει σωστά.	Κλείστε τη πόρτα σωστά.
Θορυβώδης δίσκος.	(5) Ακαθαρσίες στις ρόδες υποστήριξης και στη βάση του φούρνου	Καθαρίστε το φούρνο σύμφωνα με τις οδηγίες στο τομέα "Καθαρισμός"

Κοινά

Ο φούρνος παρεμβάλλεται από τη τηλεόραση.	Όπως συμβαίνει με άλλες μικρές συσκευές, η λειτουργία φούρνου μικροκυμάτων μπορεί να επέμβει από εκπομπή ραδιοφώνων και τηλεόρασης. Αυτή η επίδραση είναι λογική.
Το φως του φούρνου σβήνει	Το φως στο εσωτερικό του φούρνου μπορεί να σβήσει αν έχει επιλεγεί χαμηλή ισχύς.
Συμπύκνωση ατμού στη πόρτα, ζεστός αέρας από τους αεραγωγούς.	Ατμός μπορεί να ελευθερωθεί από το μαγείρεμα φαγητού. Το μεγαλύτερο μέρος της υγρασίας θα διεσπαθεί από τους αεραγωγούς, ενώ κάποιο μπορεί να συμπυκνωθεί σε πιο κρύες περιοχές όπως η πόρτα. Αυτή η επίδραση είναι λογική.
Ο φούρνος ξεκίνησε άδειος από λάθος.	Απαγορεύεται η λειτουργία του φούρνου καθώς είναι άδειος. Είναι πολύ επικίνδυνο.

TECHNICKÉ ÚDAJE

Χωρητικότητα: 20 l
Ισχύς μικροκυμάτων: 800 W
Ισχύς γκριλ: 1000 W
Ανοξείδωτος σχεδιασμός συμπεριλαμβανομένου του εσωτερικού
Χρονοδιακόπτης 95 λεπτά
Αυτόματο μενού 9 επιλογές
Απόψυξη με βάση το βάρος
Επιλογές ισχύος 5
Δίσκος \varnothing 245 mm

Βάρος 13,5 kg
Διαστάσεις με το πλαίσιο 595 x 390 x 352 mm (ξ x v x h)
Διαστάσεις χωρίς το πλαίσιο 455 x 275 x 352 mm (ξ x v x h)
Τάση: 230–240 V~ 50 Hz
Ισχύς: 1200 W
Γκριλ: 1000 W
Συχνότητα: 2 450 MHz
Θόρυβος: 57 dB

ΧΡΗΣΗ ΚΑΙ ΔΙΑΣΠΑΣΗ ΑΠΟΒΛΗΤΩΝ

Χαρτί περιτυλίγματος και χαρτόνι από κυματοειδές χαρτόνι - παραδώστε το σε φυλλάδιο. Φύλλο συσκευασίας, σακούλες -ρίχτε τα σε κάδο ανακύκλωσης.

ΔΙΑΣΠΑΣΗ ΠΡΟΪΟΝΤΩΝ ΣΤΟ ΤΕΛΟΣ ΤΗΣ ΖΩΗΣ ΤΟΥΣ

Διάσπαση ηλεκτρικού και ηλεκτρονικού εξοπλισμού (έγκυρο σε Ευρωπαϊκής Ένωσης χώρες και άλλες Ευρωπαϊκές χώρες με εφαρμοσμένο σύστημα ανακύκλωσης).

Το αντιπροσωπευτικό σύμβολο στο προϊόν ή στη συσκευασία, σημαίνει πως το προϊόν δε θα πρέπει να αντιμετωπίζεται ως οικιακό απόβλητο. Μεταφέρετε το προϊόν στη συγκεκριμένη τοποθεσία ανακύκλωσης ηλεκτρικού και ηλεκτρονικού εξοπλισμού. Αποτρέψτε από αρνητικές επιπτώσεις την ανθρώπινη υγεία και το περιβάλλον με την ανακύκλωση του προϊόντως σας. Η ανακύκλωση συμβάλλει στη διατήρηση φυσικών πόρων. Για περισσότερες πληροφορίες σχετικά με την ανακύκλωση του προϊόντως, ανατρέξτε στη τοπική σας αρχή, οργανισμό ή κατάσταση επεξεργασίας οικιακών απορριμμάτων από όπου αγοράσατε το προϊόν. Αυτό το προϊόν συμμορφώνεται με τις απαιτήσεις οδηγίας της ΕΕ για την ηλεκτρομαγνητική συμβατότητα και ηλεκτρική ασφάλεια.



08/05



www.ecg-electro.eu

CZ

K+B Progres, a.s.
U Expertu 91
250 69 Klíčany

tel.: +420 272 122 111
e-mail: ECG@kbexpert.cz

SK

Distribútor pre SR: K+B Progres, a. s., organizačná zložka
Mlynské Nivy 71
821 05 Bratislava

e-mail: ECG@kbexpert.cz

PL

K+B Progres, a.s.
U Expertu 91
250 69 Klíčany, Czech Rep.

tel.: +420 272 122 111
e-mail: ECG@kbexpert.cz

HU

K+B Progres, a.s.
U Expertu 91
250 69 Klíčany, Czech Rep.

tel.: +420 272 122 111
e-mail: ECG@kbexpert.cz

DE

Distributor für DE: K+B E-Tech GmbH & Co. KG
Barbaraweg 2, DE-93413 Cham
Bei Beschwerden rufen Sie die Telefonnummer **09971/4000-6080**
an. (Mo – Fr 9:00 – 16:00)

HR/BIH

K+B Progres, a.s.
U Expertu 91
250 69 Klíčany, Czech Rep.

tel.: +420 272 122 111
e-mail: informacije@kbprogres.cz

SI

K+B Progres, a.s.
U Expertu 91
250 69 Klíčany, Czech Rep.

tel.: +420 272 122 111
e-mail: informacije@kbprogres.cz

SR/MNE

K+B Progres, a.s.
U Expertu 91
250 69 Klíčany, Czech Rep.

tel.: +420 272 122 111
e-pošta: informacije@kbprogres.cz

FR

K+B Progres, a.s.
U Expertu 91
250 69 Klíčany, Czech Rep.

tél: +44 776 128 6651 (English)
e-mail: ECG@kbexpert.cz

IT

K+B Progres, a.s.
U Expertu 91
250 69 Klíčany, Czech Rep.

tel.: +44 776 128 6651 (English)
e-mail: ECG@kbexpert.cz

ES

K+B Progres, a.s.
U Expertu 91
250 69 Klíčany, Czech Rep.

tel.: +44 776 128 6651 (English)
e-mail: ECG@kbexpert.cz

ET

K+B Progres, a.s.
U Expertu 91
250 69 Klíčany, Czech Rep.

tel.: +420 272 122 111
e-post: ECG@kbexpert.cz

LT

K+B Progres, a.s.
U Expertu 91
250 69 Klíčany, Czech Rep.

tel.: +420 272 122 111
el. paštas: ECG@kbexpert.cz

LV

K+B Progres, a.s.
U Expertu 91
250 69 Klíčany, Czech Rep.

tel.: +420 272 122 111
e-pasts: ECG@kbexpert.cz

■ Výrobce neručí za tiskové chyby obsažené v návodu k použití výrobku. ■ Dovožca neručí za tlačové chyby obsiahnuté v návode na použitie výrobku. ■ Producent nie ponosi zodpovednosť za chyby drukarskie v instrukcji obsługi produktu. ■ A gyártó nem felel a termék használati útmutatójában fellelhető nyomdahibákért. ■ Der Importeur haftet nicht für Druckfehler in der Bedienungsanleitung des Produkts. ■ The manufacturer takes no responsibility for printing errors contained in the product's user's manual. ■ Proizvođač ne snosi odgovornost za tiskarske greške u uputama. ■ Proizvajalec ne jamči za morebitne tiskovne napake v navodilih za uporabo izdelka. ■ Proizvođač ne preuzima nikakvu odgovornost za štamparske greške sadržane u uputstvu za upotrebu proizvoda. ■ Le fabricant ne peut être tenu responsable des erreurs d'impression contenues dans le mode d'emploi du produit. ■ Il produttore non sarà ritenuto responsabile per eventuali errori di stampa contenuti nel manuale d'uso del prodotto. ■ El fabricante no asume ninguna responsabilidad por errores de impresión en el manual del usuario del producto. ■ Tootja ei vastuta toote kasutusjuhendis leiduvate trükivigade eest. ■ Gamintojas neapsiima atsakomybės dėl spausdinimo klaidų, pastaikantių gaminio naudotojo vadove. ■ Ražotājs neuzņemas atbildību par drukas kļūdām ierīces rokasgrāmātā.